

Пластина Тип 1 оцинкованная

Предназначена для скрытого крепления зеркала к стене. Соединение пластины и зеркала осуществляется при помощи клеящих веществ. Отверстие позволяет крепить осветительное оборудование через подвес.

Исполнение: сталь оцинкованная

Минимальная упаковка: **30 шт.**

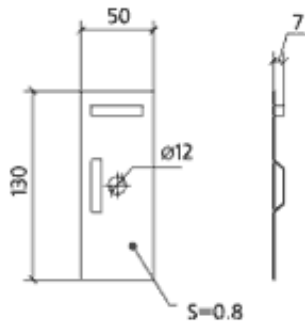

Пластина Тип 2 оцинкованная

Пластина Тип 2 оцинкованная предназначена для скрытого крепления зеркала к стене. Соединение пластины и зеркала осуществляется при помощи клеящих веществ.

Оцинкованная сталь

Минимальная упаковка: **40 шт.**

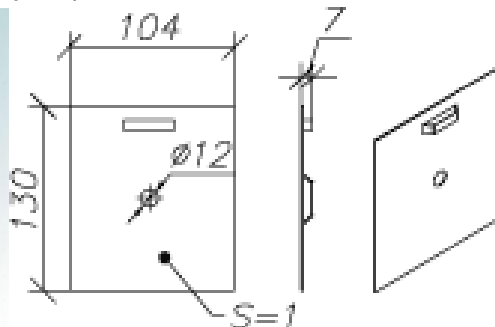
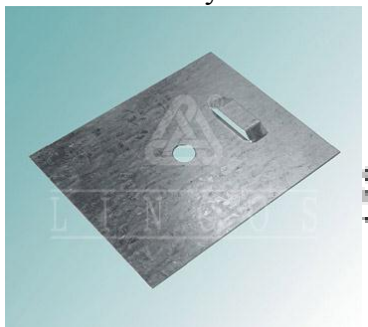

Подвес скрытый Тип 1

Предназначен для скрытого крепления зеркала к стене. Соединение пластины и зеркала осуществляется при помощи специального высокопрочного и влагостойкого скотча. В комплект изделия входит пластина с наклеенным скотчем, шуруп с дюбелем, крючок для занавески на стену, бампер и инструкция.

Отверстие позволяет крепить осветительное оборудование через подвес.

Рекомендуемая площадь зеркала (толщиной 4 мм) на пару подвесов $S=0.8$ м².

Исполнение: сталь нержавеющая

Минимальная упаковка: **1 шт.**

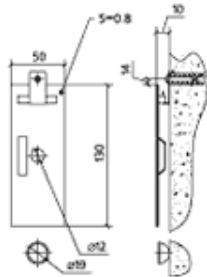

Подвес скрытый Тип 2

Подвес скрытый Тип 2 предназначен для скрытого крепления зеркал к стене с возможностью установки одновременно осветительного оборудования (до трех светильников).

В комплект входит профиль со скотчем длиной 500 мм, два эксцентрика, два упора, крепеж.

Рекомендуемая площадь зеркала толщиной 4 мм — 1 м².

Дюралюминий
Минимальная упаковка: 1 шт.

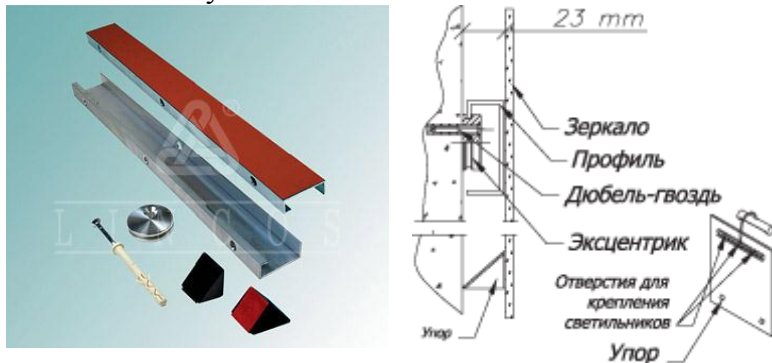

Подвес скрытый Тип 3

Подвес скрытый Тип 3 предназначен для скрытого крепления зеркал к стене с возможностью установки одновременно осветительного оборудования (до трех светильников). Соединение пластины и зеркала осуществляется при помощи клеящих веществ.

В комплект входит профиль длиной 500 мм, два упора, крепеж.

Рекомендуемая площадь зеркала толщиной 4 мм — 1 м².

Дюралюминий
Минимальная упаковка: 1 шт.

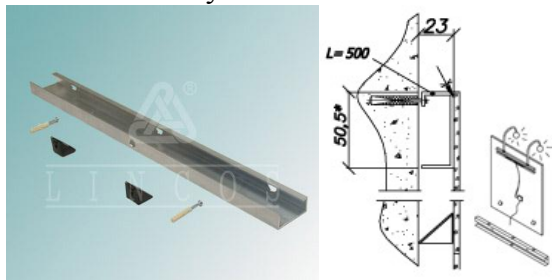

Крючок оцинкованный

Предназначен для крепления зеркал к стене с использованием Пластины оцинкованной Тип 1 и Пластины оцинкованной Тип 2.

Оцинкованная сталь

Минимальная упаковка: 1 шт.

